

DETALHE DA CAIXA DE INSPEÇÃO
S/esc.

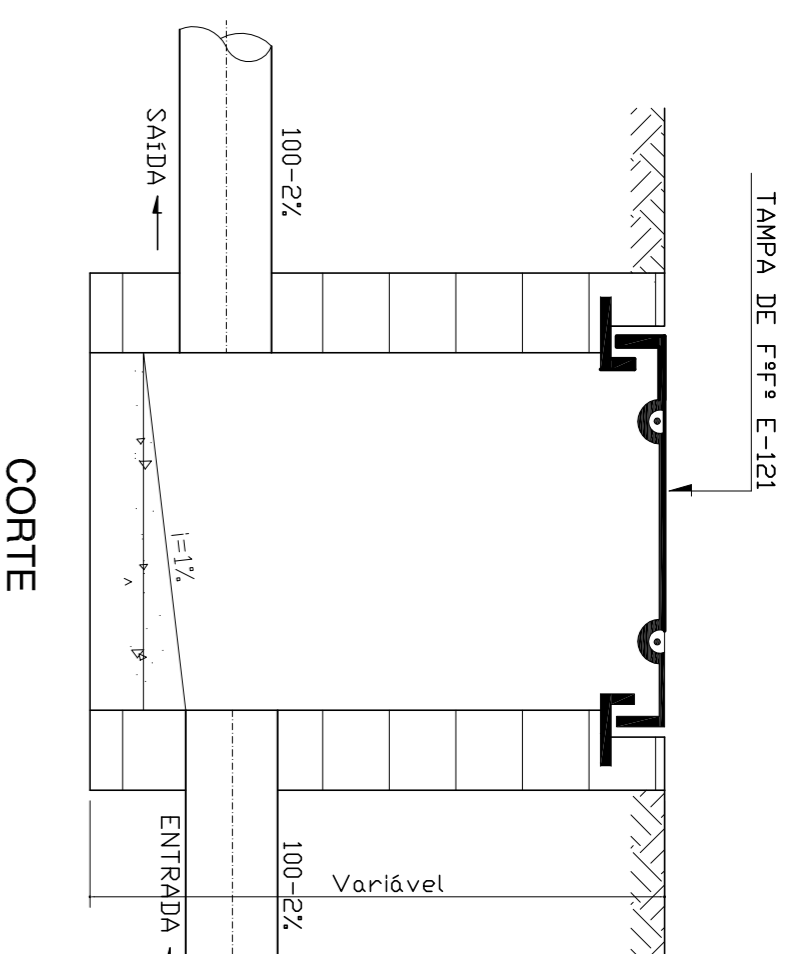

DETALHE RESERVATÓRIO DE CONCRETO - 12500 LITROS
SEM ESCALA

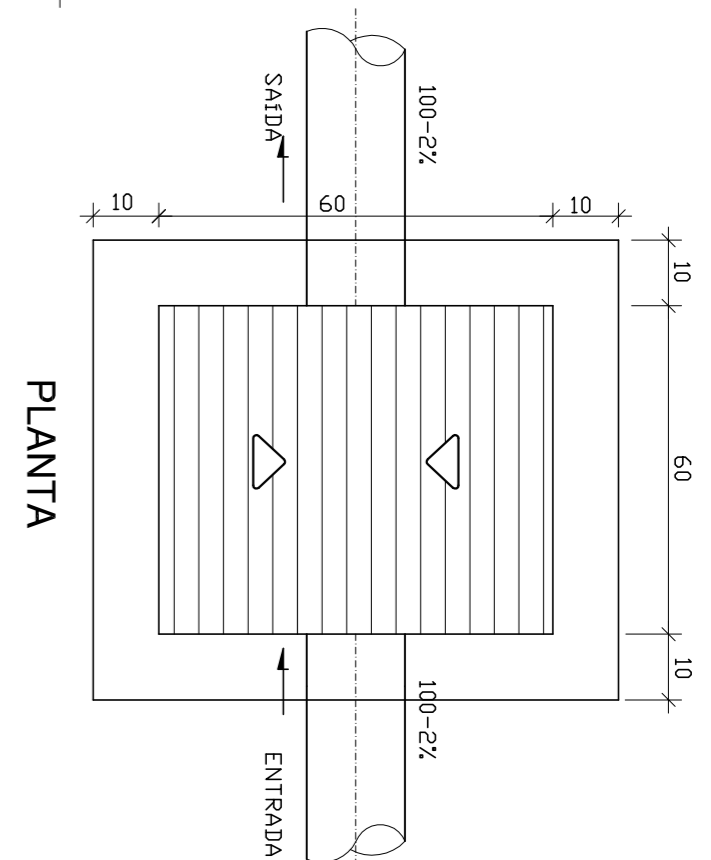
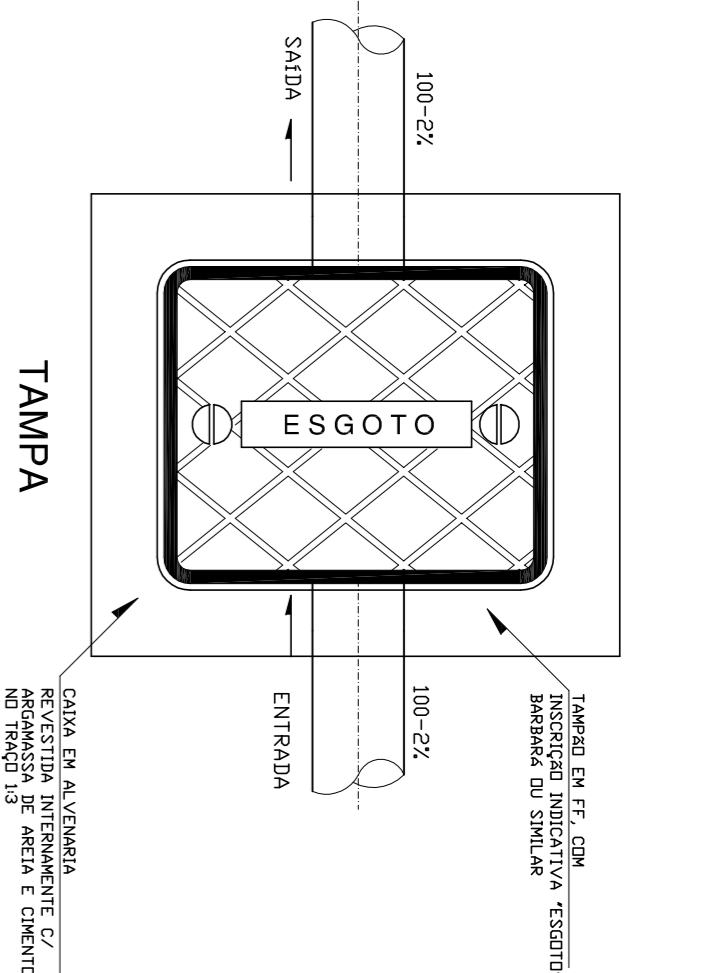
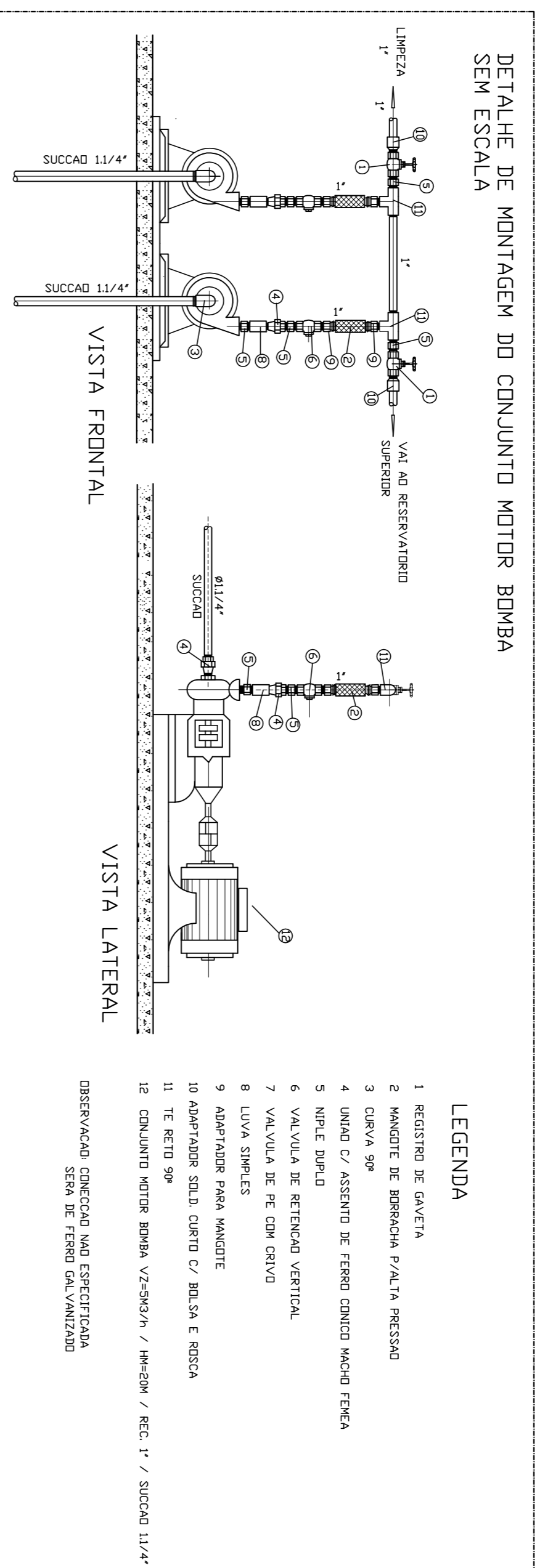

DETALHE DA CAIXA DE AREIA
S/esc.

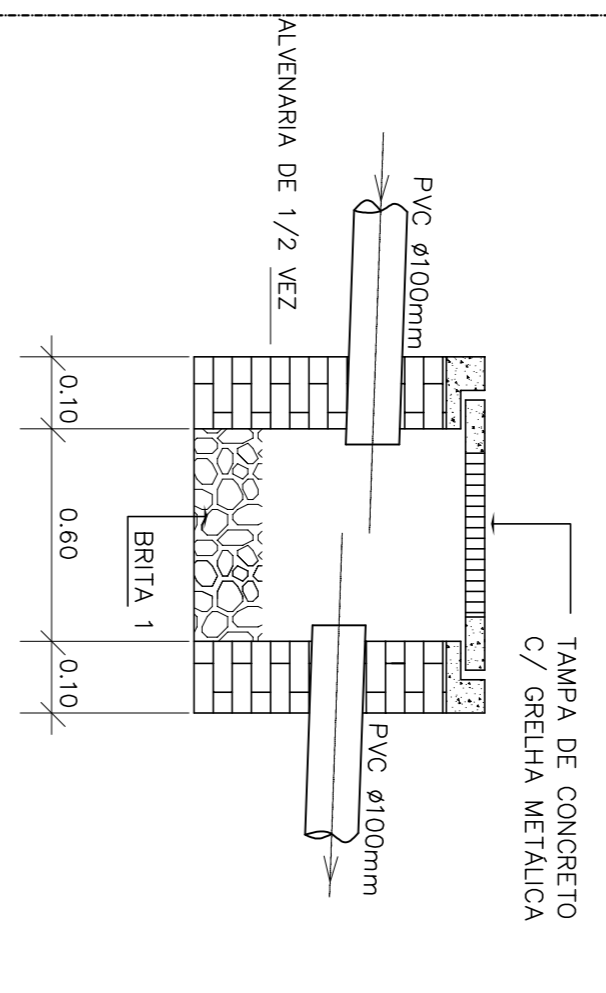

DETALHE DO SUMIDOURO - S/esc.

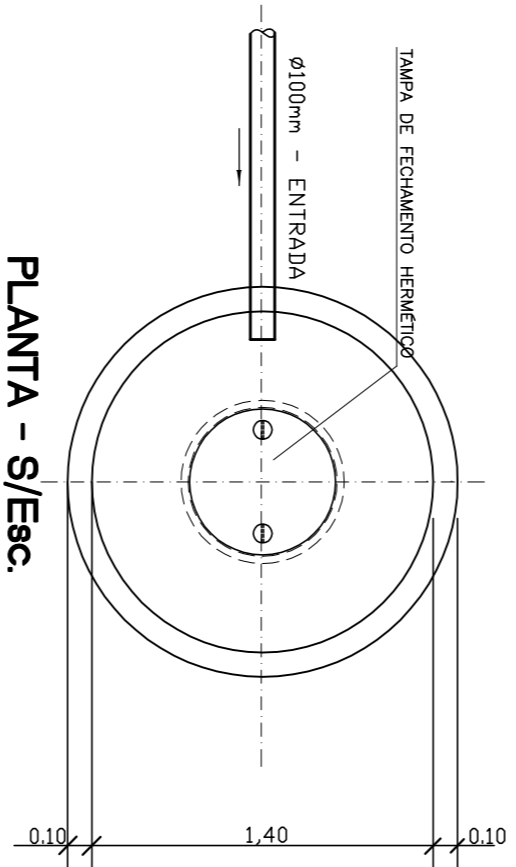

PLANTA - S/esc.

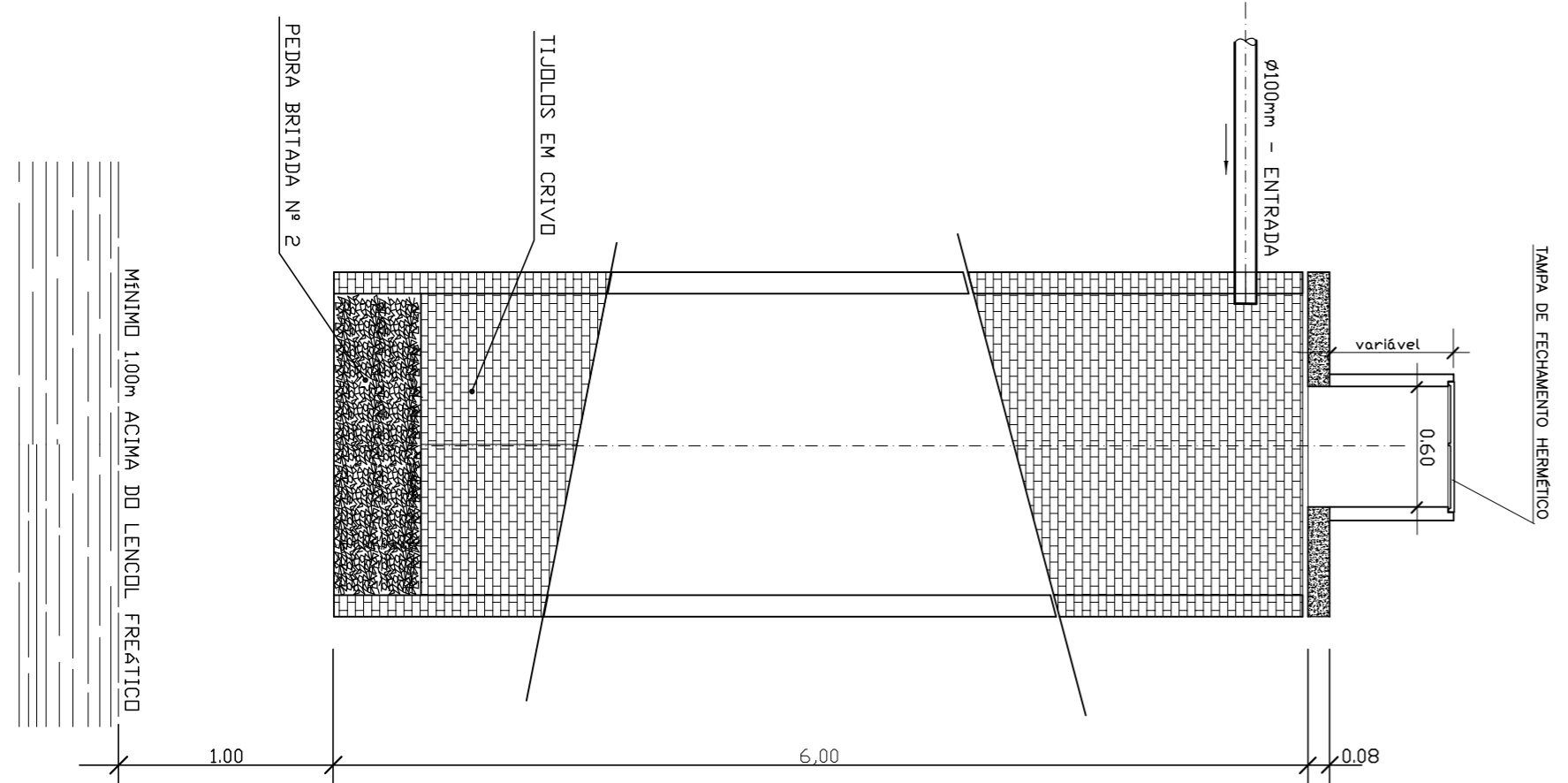

DETALHE DA FOSSA SEPTICA - Cap. 7500 Litros

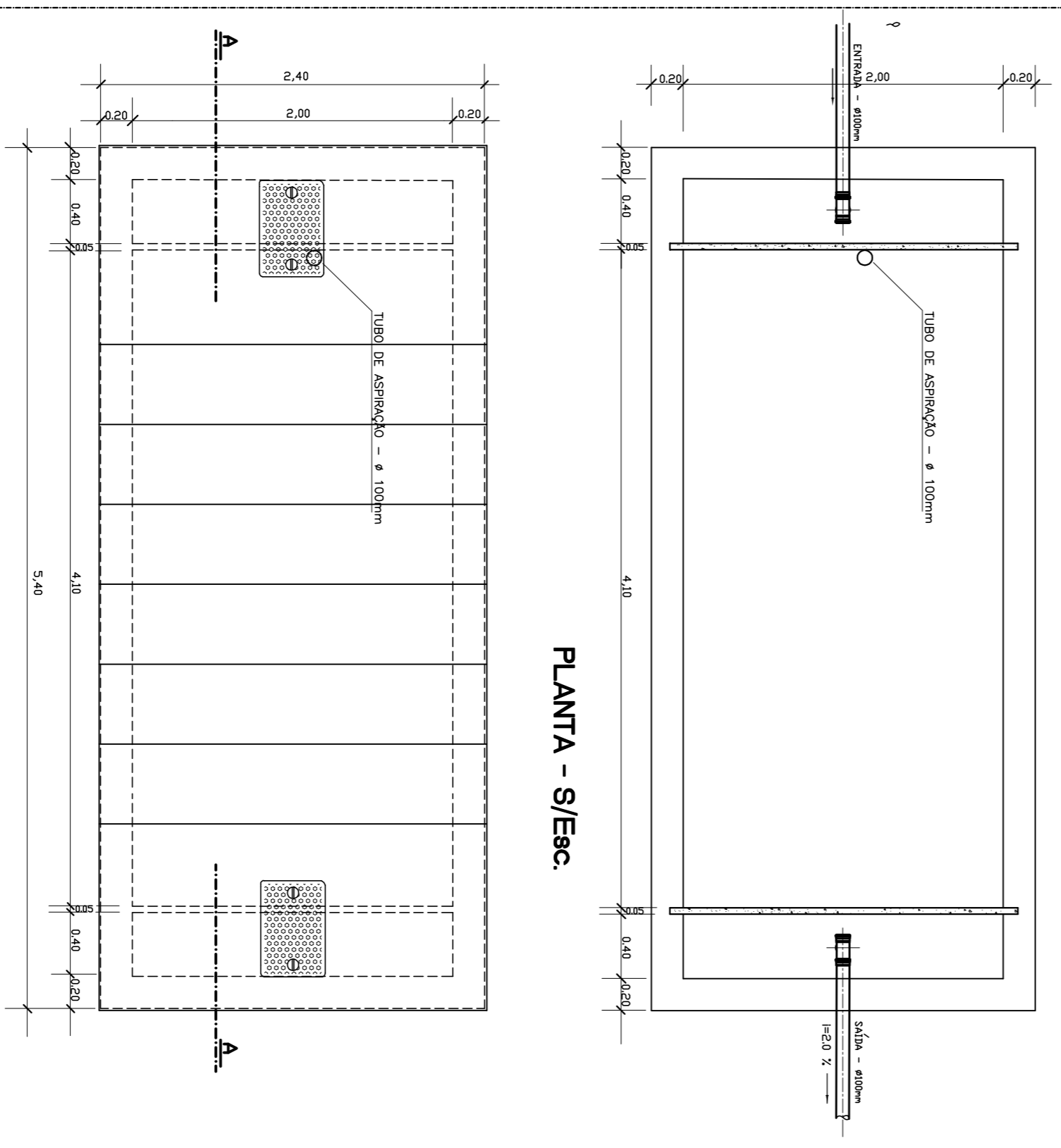

PLANTA - S/esc.

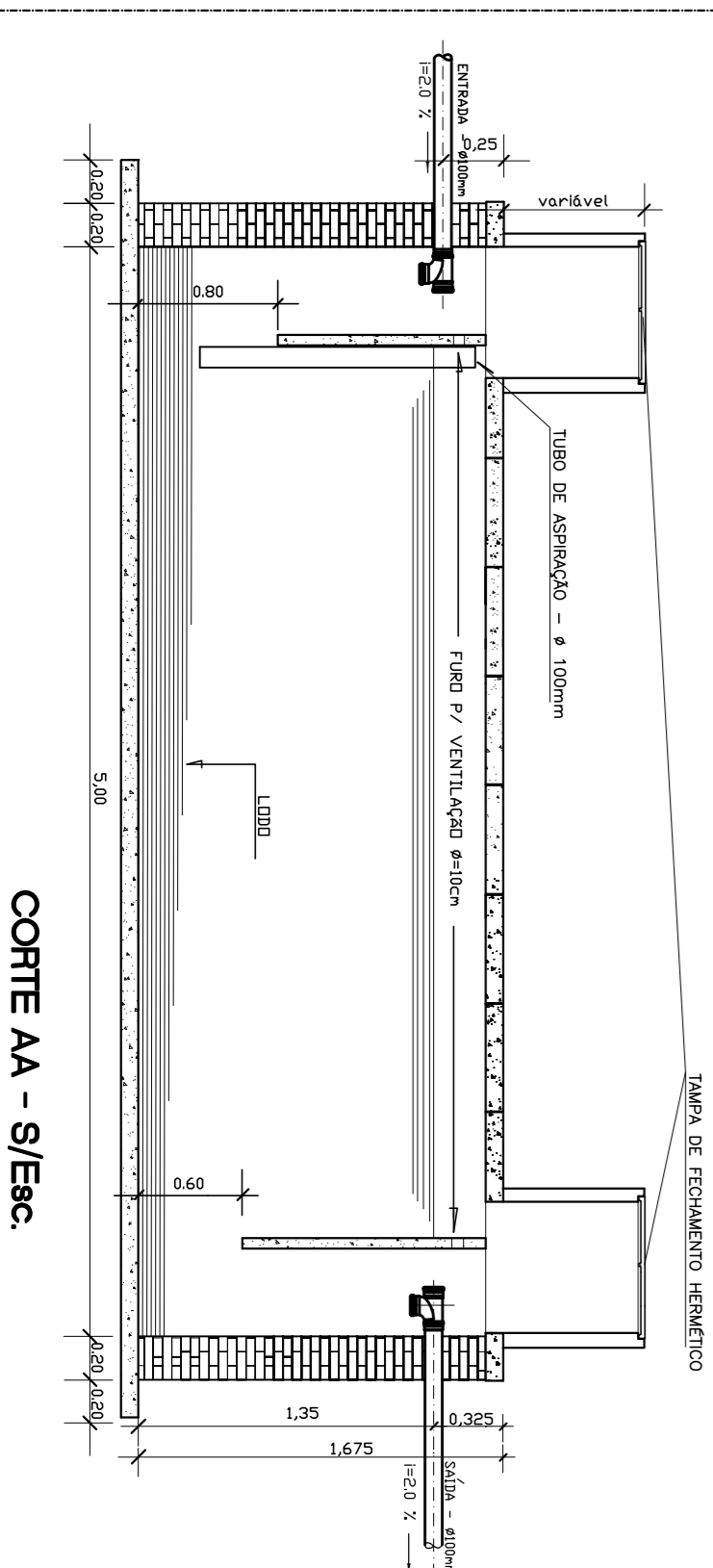

CORTE AA - S/esc.

DETALHE DE MONTAGEM DO SISTEMA DE PRESSURIZAÇÃO
DA COLUNA QUE ALIMENTA O FILTRO
SEM ESCALA

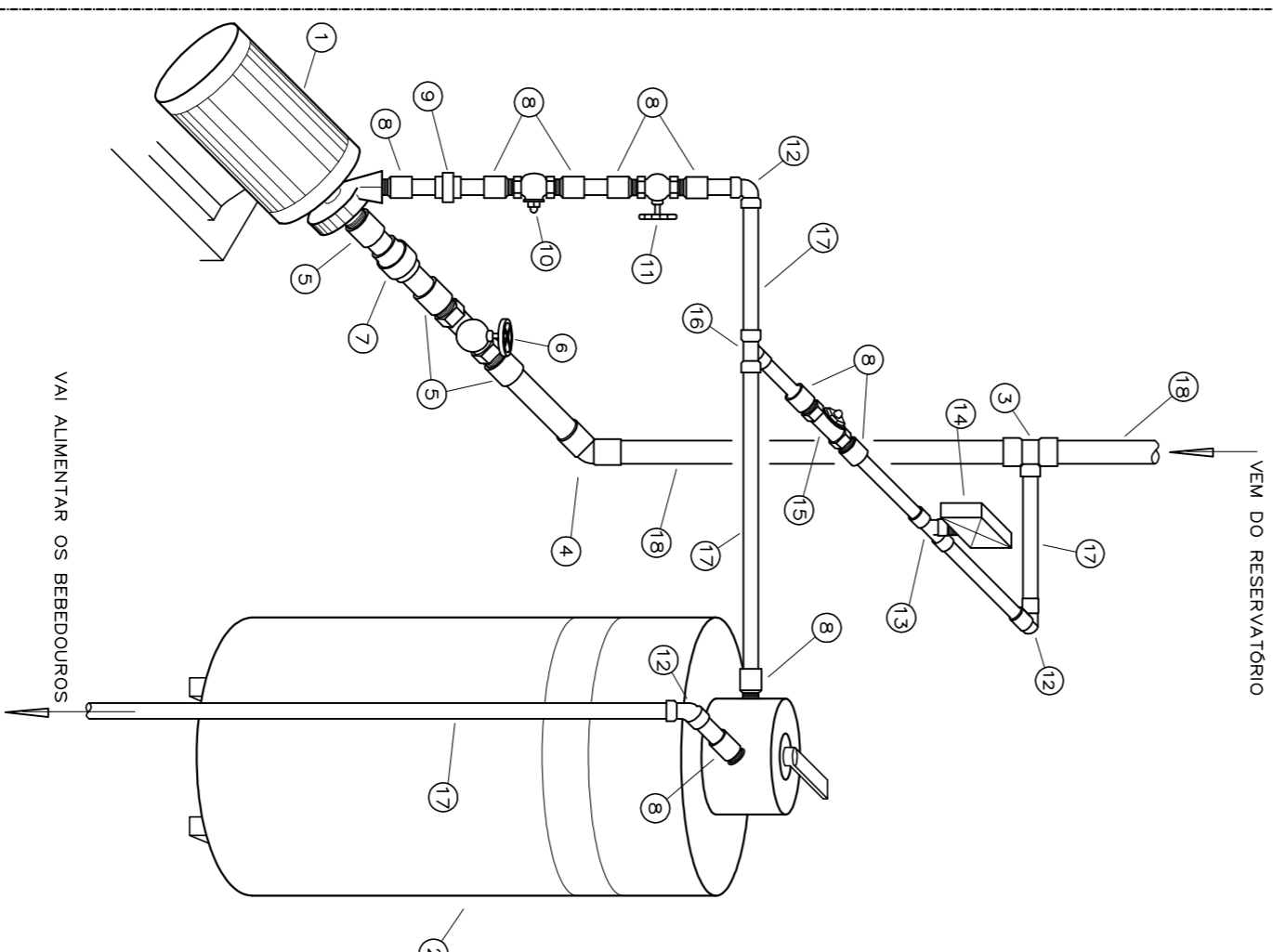

- LEGENDA:
- CONJUNTO MOTOR BOMBA ELÉTRICO P/ VAZÃO=2,8m³/h, Hm=11,7 m.c.a.
 - FILTRO DE ÁGUA PORTÁVEL COM TANQUE DE AÇO CARBONO P/ VAZÃO DE 2,8m³/h
 - TE DE REDUÇÃO 90 GRAUS PVC SOLDAVEL DIÂMETRO 50mm X 32mm
 - JELHO 90 GRAUS PVC SOLDAVEL DIÂMETRO 50mm
 - ADAPTADOR SOLDAVEL CURTO COM BOLA E ROSCA P/ RESISTOR DIÂMETRO 50mm X 1 1/2"
 - REGISTRO DE GAVETA BRUNO DIÂMETRO 1 1/2"
 - UNÃO PVC SOLDAVEL DIÂMETRO 50mm
 - ADAPTADOR SOLDAVEL CURTO COM BOLA E ROSCA P/ RESISTOR DIÂMETRO 50mm X 1"
 - UNÃO PVC SOLDAVEL DIÂMETRO 50mm
 - VALVULA DE RETENÇÃO VERTICAL DIÂMETRO 1"
 - REGISTRO DE GAVETA BRUNO DIÂMETRO 1"
 - JELHO 90 GRAUS PVC SOLDAVEL DIÂMETRO 50mm
 - TE DE REDUÇÃO 90 GRAUS PVC SOLDAVEL COM ROSCA NA BOLSA CENTRAL DIÂMETRO 50mm X 3/4"
 - VALVULA DE RETENÇÃO HORIZONTAL DIÂMETRO 1"
 - TE 90 GRAUS PVC SOLDAVEL DIÂMETRO 50mm
 - TUBO PVC SOLDAVEL 32mm
 - TUBO PVC SOLDAVEL 50mm

DETALHE DA CANALETA

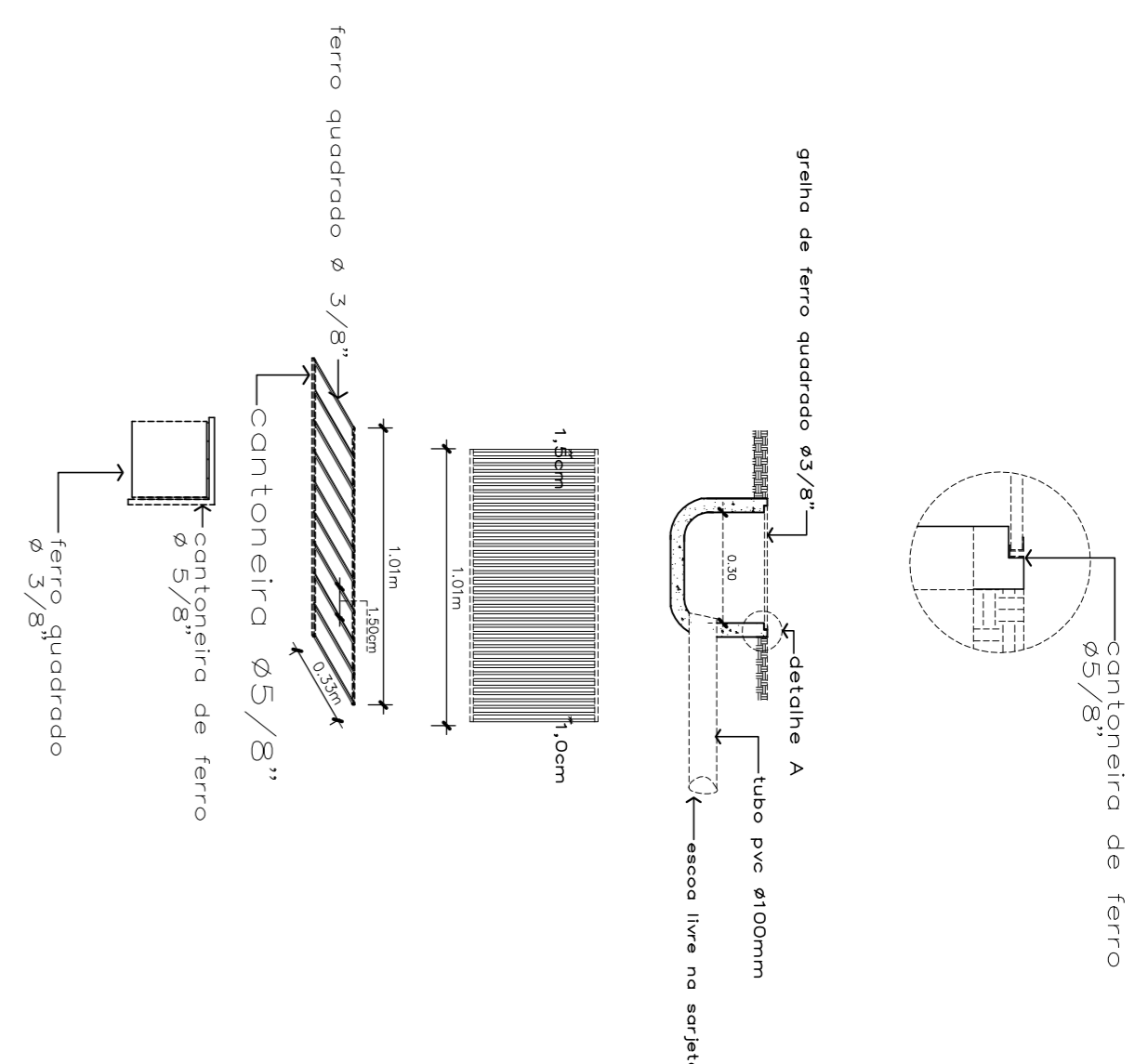

DETALHE DA TORNEIRA DE JARDIM CAIXA DE ALVENARIA
SEM ESCALA

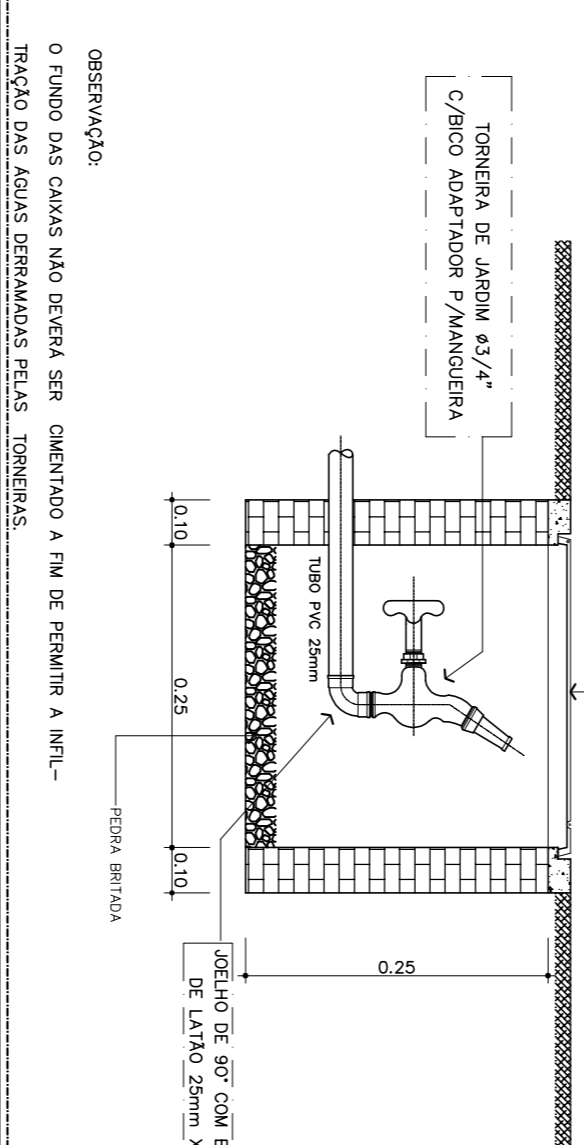

PROJETO PADRÃO - FNDE

MUNICÍPIO - UF:	PROPRIETÁRIO:	RESP. TÉCNICO:	CREA:
ENDEREÇO:	PROPRIETÁRIO:	Eng. Civil Roger Pedreiro Piaggio Couto - CREA-GO 2001/D	Eng. Civil Pedro Augusto de Alencar Neto - CREA-GO 2959/D
PROPRIETÁRIO:	PROPRIETÁRIO:	AUTOR DO PROJETO:	
D/LFO	CREA	RA	
OBSERVAÇÕES:			
<p>PROJETO HIDRO-SANITÁRIO</p> <p>ESCOLA 12 SALAS DE AULA</p> <p>DETALHES: CANALETA, TORNEIRA DE JARDIM, FOSSA SEPTICA, SUMIDOURO, CAIXA DE AREIA, CAIXA DE INSPEÇÃO E SISTEMA DE PRESSURIZAÇÃO</p> <p>PROJETO: Coordenação Geral da Infraestrutura Educacional</p> <p>REVISÃO: R-01 - NOVEMBRO DE 2005</p> <p>REVISÃO: R-02 - JULHO DE 2011</p>			
PROJETO	ESCALA	INDICAÇÃO	PRONCIA
INDICADO	JULHO 2011		12/18